



Crazy Cart™



GUIDE D'UTILISATION

REMARQUE : Les illustrations du guide sont fournies uniquement aux fins de démonstration. Les illustrations ne reflètent pas forcément l'apparence exacte du produit réel. Les caractéristiques techniques peuvent changer sans préavis.

Français	7
Allemand	14
Italien	21
Espagnol	28

MISES EN GARDE DE SÉCURITÉ

⚠ AVERTISSEMENT : Le Crazy Cart n'est pas un kart « ordinaire », les compétences nécessaires pour le conduire **peuvent être supérieures à celles requises pour conduire un kart ordinaire**. Le Crazy Cart est conçu pour permettre la marche en avant, en arrière, latérale, en trajectoire d'arcs en dérapages et même la rotation sous forme de cercles - et, **à la place d'un système de freinage "conventionnel", il utilise ces nouvelles caractéristiques techniques pour permettre, également, un freinage et un arrêt rapides**. Il est extrêmement important **de se lancer progressivement et de prendre le temps de se familiariser et d'être à l'aise** avec les capacités uniques du Crazy Cart relatives au maniement du système de direction et de freinage (décrits à la page 12), avant de tenter des virages rapides ou d'autres choix de trajectoire à vitesse élevée, ou, autrement dit, avant d'essayer d'utiliser pleinement les capacités motrices du Crazy Cart. **L'utilisation de ce produit demande un espace ouvert et plat, affranchi de circulation ou d'autres obstacles.**

⚠ AVERTISSEMENT : La conduite d'un véhicule électrique peut être une activité dangereuse. Certaines conditions peuvent entraîner une défaillance de l'équipement sans que le fabricant soit mis en cause. Comme d'autres véhicules électriques, le Crazy Cart peut, et est prévu pour se déplacer ; il est donc possible de perdre le contrôle, de chuter et/ou d'être confronté à des situations dangereuses qu'aucune précaution, aucune consigne ni aucune expertise ne sauraient éviter. Dans de tels cas, vous pouvez être grièvement blessé ou mourir, et ce, même si vous utilisez un équipement de sécurité et prenez d'autres précautions. **UTILISER À VOS PROPRES RISQUES ET FAIRE PREUVE DE BON SENS.**

⚠ AVERTISSEMENT : LA RESPONSABILITÉ ET LA SUPERVISION D'UN PARENT ET D'UN ADULTE SONT NÉCESSAIRES :

Ce manuel contient des informations de sécurité importantes. Il est de votre responsabilité d'étudier ces informations et de vous assurer que tous les utilisateurs comprennent tous les avertissements, mises en garde, instructions et consignes de sécurité. Vous devez également vous assurer que les jeunes usagers sont capables d'utiliser ce produit en toute sécurité et de façon responsable. Avec de jeunes usagers, Razor recommande de reprendre régulièrement les informations contenues dans ce manuel et d'en souligner de nouveau l'importance ; vous êtes également tenu d'inspecter et d'entretenir le scooter de votre enfant pour assurer sa sécurité.

⚠ AVERTISSEMENT : CE PRODUIT NE CONVIENT PAS AUX ENFANTS DE MOINS DE 9 ANS OU D'UN POIDS SUPÉRIEUR À 63 KG (140 LB). Parce que les produits comme le Crazy Cart présentent des risques pleinement associés à leur utilisation, LA RESPONSABILITÉ D'UN PARENT DANS LE CHOIX D'UN PRODUIT ROULANT APPROPRIÉ À L'ÂGE DE L'ENFANT OU LA SUPERVISION D'UN PARENT DANS LES SITUATIONS OÙ DES ENFANTS D'ÂGES DIFFÉRENTS PEUVENT AVOIR ACCÈS AUX MÊMES PRODUITS ROULANTS EST NÉCESSAIRE ET IMPORTANTE. Tout produit n'est pas approprié aux enfants de tout âge ou de toute taille, il existe différentes recommandations relatives à l'âge dans cette catégorie de produits, qui ont pour but de refléter la nature des dangers et les capacités physiques ou mentales prévues, ou les deux, qu'un enfant possède pour faire face aux dangers.

La société Razor recommande que l'usage de ce produit ne soit pas permis aux enfants âgés de moins de 9 ans. Cette recommandation est fondée non, tout simplement, sur l'âge, le poids ou la taille - mais elle reflète la prise en compte de la maturité attendue ainsi que l'aspect physique. L'âge recommandé de 9 ans ou plus est seulement une estimation, et il peut être affecté par la taille, le poids ou les capacités de l'utilisateur. - ce produit ne sera pas considéré comme convenable, d'emblée, pour chaque enfant âgé de 9 ans. Certes, tout enfant conducteur qui ne serait pas en mesure de s'adapter, avec aisance, au Crazy Cart ne devrait pas essayer de le conduire, mais **la décision des parents de permettre à son enfant de conduire ce véhicule devrait se fonder sur la maturité, les compétences et la capacité à appliquer des règles. La société Razor souligne qu'il est fortement recommandé aux adultes de ne pas négliger ses recommandations ni d'autoriser des enfants d'âge inférieur au seuil susmentionné de conduire le Crazy Cart.**

NE PAS DÉPASSER LA LIMITE DE POIDS DE 63 kg. Le poids de l'utilisateur ne signifie pas forcément, à lui tout seul, que la taille de la personne est appropriée pour convenir au Crazy Cart ou en maintenir le contrôle. Tenez ce produit hors de portée des enfants en bas âge et rappelez-vous qu'il est exclusivement destiné à des personnes qui, au minimum, se sentent totalement à l'aise et compétentes pour utiliser le produit.

Toute personne présentant des problèmes mentaux ou physiques qui l'exposent aux blessures ou qui risquent de nuire à sa dextérité ou à sa capacité mentale de reconnaître, comprendre et suivre les directives de sécurité et à sa capacité

de comprendre le danger relatif à l'utilisation d'un produit ne doit pas utiliser ou avoir la permission d'utiliser des produits dont ils ne peuvent avoir la maîtrise. Il faut prévenir les personnes souffrant de maladies cardiaques, de douleurs à la tête, au dos ou au cou (ou ayant subi des chirurgies à ces parties du corps) et les femmes enceintes de ne pas utiliser ce produit.

AVIS : Ce manuel contient de nombreux avertissements et mises en garde concernant les conséquences d'un manque d'entretien, d'inspection ou d'une mauvaise utilisation de votre véhicule électrique. Tout accident peut provoquer des blessures sérieuses ou même la mort, c'est pourquoi nous ne vous avertissons pas du potentiel de blessure ou de mort chaque fois qu'une telle possibilité est mentionnée.

VÉRIFICATION ET ENTRETIEN DU CRAZY CART

Avant l'utilisation, confirmer que tous les garde-chaînes ou autres couvercles et protecteurs sont en place et en bon état. Vérifier que les pièces fonctionnent correctement, que le pneu principal est bien gonflé et que la bande de roulement n'est pas trop usée. Il faut entretenir et réparer le Crazy Cart conformément aux spécifications du fabricant en utilisant uniquement les pièces de rechange homologuées par le fabricant. Il faut également éviter d'en modifier la conception et la configuration d'origine. Remplacer immédiatement les pièces usées ou brisées.

⚠ AVERTISSEMENT : LE FONCTIONNEMENT DE CE PRODUIT EN TOUTE SÉCURITÉ EXIGE UNE ATTENTION DE TOUS LES INSTANTS. Le présent produit ne dispose pas d'un système de freinage traditionnel - c'est pourquoi, son arrêt est effectué par le biais de la pédale d'accélérateur et le système de direction. **Veillez lire la section "Mode de fonctionnement", à la page 12 du présent manuel et vous exercer afin de développer vos compétences à conduire le Crazy Cart.**

Toujours vérifier et respecter les lois ou réglementations locales applicables aux endroits où le Crazy Cart peut être utilisé. Le Crazy Cart est prévu pour être utilisé sur des propriétés privées et des circuits fermés, mais pas sur les voies publiques ou les trottoirs. Ne roulez pas avec votre véhicule électrique dans des secteurs où un trafic piéton ou automobile est présent.

Ne tournez pas le commutateur de mise sous tension du Crazy Cart en position **ON** et n'appuyez pas, non plus, sur la pédale de l'accélérateur, à moins que vous ne soyez installé dans un environnement extérieur, remplissant les conditions nécessaires à une conduite en toute sécurité. Tournez, toujours, le commutateur de mise sous tension jusqu'à la position **OFF**, avant de descendre du Crazy Cart.

Tenez vos doigts et les autres parties de votre corps à l'écart de la chaîne, du système de direction, des roues et de tous les autres éléments en mouvement.

Gardez les mains sur le volant en tout temps.

Adopter une conduite défensive. Prenez garde aux obstacles éventuels qui pourraient s'accrocher à la roue, vous forcer à dévier brusquement ou vous faire perdre le contrôle du véhicule. Veillez à éviter les piétons, les planchistes, les planches à roulettes, les trottinettes, les vélos, les enfants ou les animaux qui pourraient couper votre trajectoire ; respectez les droits et la propriété d'autrui.

Ce produit a été fabriqué pour offrir performance et durabilité, mais il n'est pas exclu de l'endommager. Les chocs avec des obstacles, les sauts ou toute autre conduite agressive peuvent provoquer des tensions excessives et endommager tout produit, y compris le Crazy Cart ; l'utilisateur assume tous les risques associés à une activité nerveusement éprouvante. Le présent produit n'est pas une "auto-tamponneuse".

Ne transportez jamais de passagers ou ne laissez jamais plus d'une personne à la fois monter sur le véhicule électrique.

MISES EN GARDE DE SÉCURITÉ

Ne jamais utiliser d'écouteurs ou de téléphone portable en roulant. Ne vous accrochez jamais à un autre véhicule.

Ne conduisez pas le Crazy Cart par temps humide ou en présence de verglas et n'immergez jamais ce véhicule électrique dans l'eau, car les éléments électriques et les organes de transmission pourraient être endommagés par l'eau ou risquer de créer d'autres conditions d'insécurité éventuelles.

Les surfaces humides, glissantes, bosselées, inégales ou rugueuses peuvent augmenter les risques. Ne conduisez pas le véhicule électrique dans la boue ni sur la glace, ni dans les flaques, ni dans l'eau. Évitez la vitesse excessive associée à la descente. Ne risquez jamais d'endommager des surfaces telles que de la moquette ou du plancher en utilisant le véhicule électrique à l'intérieur.

Ne jamais utiliser à proximité de marches ou de piscines.

Ne pas rouler de nuit ou lorsque la visibilité est limitée.

Ne touchez pas au moteur électrique du produit durant ou après son fonctionnement, car il peut être très chaud.

Vous pourriez voir, à la télévision ou dans des films vidéo, des gens exécuter des cascades et des manœuvres risquées avec le Crazy Cart. Il s'agit de personnes qui s'entraînent depuis longtemps et qui acceptent les risques liés à une telle pratique. Ne pas présumer que vous pouvez tenter ce genre de cascades sans aucun risque.

Soyez prudent et maîtrisez vos limites. Le risque de blessure augmente proportionnellement au niveau de difficulté de conduite. L'utilisateur assume tous les risques associés à la pratique d'une conduite agressive.

VÊTEMENTS APPROPRIÉS

Portez toujours un équipement de protection approprié, tel qu'un casque homologué (avec la jugulaire correctement bouclée). Les lois et règlements locaux peuvent obliger le port du casque. Il est recommandé de porter des coudières et des genouillères, un T-shirt à manches longues, un pantalon et des gants. Portez toujours des chaussures de sport (des chaussures à lacets avec des semelles caoutchouc) ; ne roulez jamais pieds nus ou en sandales, et assurez-vous que vos lacets restent noués et hors de la trajectoire des roues, du moteur et du système de transmission.

UTILISER LE CHARGEUR

Le chargeur fourni avec le Crazy Cart doit être régulièrement examiné pour vérifier si le câble, la prise, le boîtier et les autres pièces sont endommagés. Si un des composants est endommagé, le Crazy Cart ne doit pas être chargé tant que le chargeur n'a pas été réparé ou remplacé.

Utilisez uniquement le chargeur recommandé.

Prenez vos précautions durant la charge.

Le chargeur n'est pas un jouet. Le chargeur doit être utilisé par un adulte.

N'utilisez pas le chargeur à proximité de matériaux inflammables.

Débranchez le chargeur et déconnectez-le du Crazy Cart lorsque vous ne l'utilisez pas.

Déconnectez toujours le chargeur avant d'essuyer et de nettoyer votre Crazy Cart avec un chiffon humide.

L'ABSENCE DE BON SENS ET LE NON-RESPECT DES AVERTISSEMENTS AUGMENTENT LE RISQUE DE LÉSIONS GRAVES. UTILISEZ CE PRODUIT AVEC L'ATTENTION ET LE SÉRIEUX NÉCESSAIRES À UNE PRATIQUE SÉCURISÉE.

AVANT DE COMMENCER

PLACEZ L'INTERRUPTEUR SUR « OFF » (HORS TENSION) AVANT DE PROCÉDER À TOUTE OPÉRATION D'ASSEMBLAGE OU DE MAINTENANCE.

Retirez le contenu de la boîte. Retirez les séparateurs en mousse qui protègent les composants des chocs durant le transport. Inspectez le contenu de la boîte pour détecter d'éventuelles éraflures sur la peinture, des bosses ou des nœuds dans les câbles qui peuvent être provoqués durant l'expédition. Comme le Crazy Cart a été assemblé à 99 % et emballé en usine, il ne devrait pas y avoir de problème, même si la boîte présente quelques marques et quelques bosses.

☐ Temps d'assemblage et de réglage estimé

Razor recommande que l'assemblage soit effectué par un adulte. Prévoir jusqu'à 5 minutes pour l'assemblage, sans inclure le temps de charge initial. Prévoir jusqu'à 12 heures pour le temps de charge initiale.

Chargeur (Remarque : le chargeur peut être différent du modèle montré.)

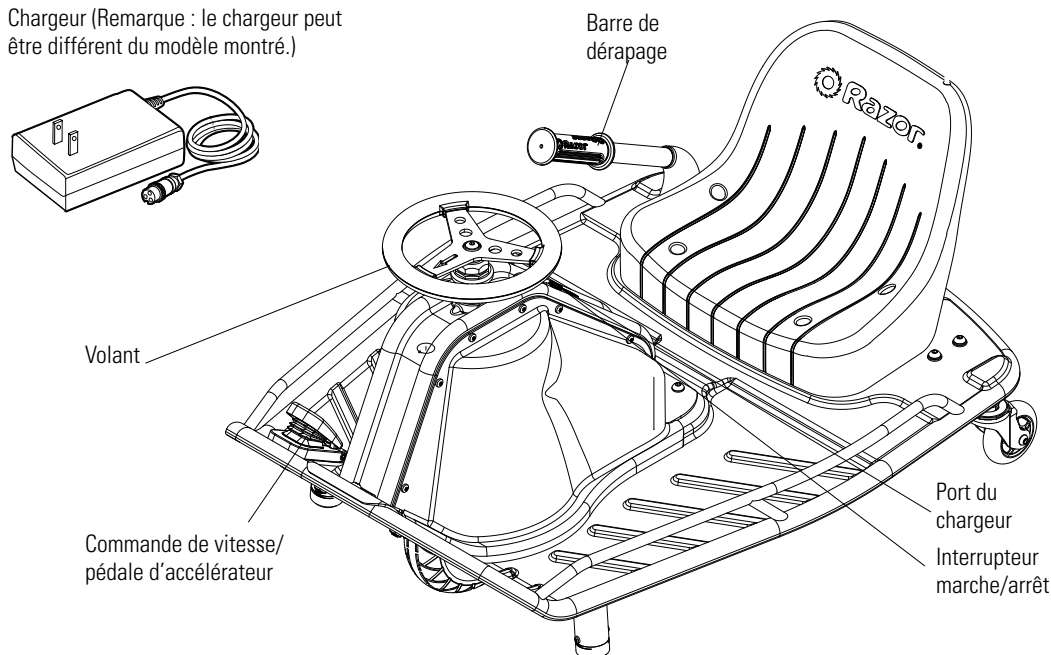

⚠ AVERTISSEMENT :
UTILISEZ EXCLUSIVEMENT DES PIÈCES RAZOR AVEC VOTRE CRAZY CART. Le Crazy Cart a été conçu en fonction de certaines spécifications de conception de Razor. L'équipement fourni au moment de la vente a été choisi en fonction de sa compatibilité avec le cadre et l'ensemble des autres pièces. Certaines pièces de rechange peuvent ne pas être compatibles. L'utilisation de pièces d'autres fabricants entraînera l'annulation de la garantie.

⚠ AVERTISSEMENT :
Placez l'interrupteur sur « OFF » (hors tension) avant de procéder à toute opération d'assemblage ou de maintenance.

ASSEMBLAGE ET RÉGLAGE

Placez l'interrupteur sur « OFF » (hors tension) avant de procéder à toute opération de maintenance.

☐ Charger la batterie

La batterie du Crazy Cart peut ne pas être entièrement chargée, il faut donc charger la batterie avant l'utilisation.

- Temps de charge initial : 12 heures.
- Temps de recharge : jusqu'à 12 heures, même si le témoin passe au vert. Le temps de charge maximal recommandé est 24 heures.
- Toujours charger la batterie immédiatement après une utilisation.
- Charger complètement la batterie avant un entreposage prolongé.
- Débrancher le chargeur de la prise de courant lorsqu'il n'est pas utilisé.
- Si vous ne rechargez pas la batterie régulièrement, celle-ci pourrait ne plus tolérer une charge.
- S'assurer que l'interrupteur du Crazy Cart est en position OFF lorsqu'il n'est pas utilisé. Si l'interrupteur est laissé en position de marche pendant une longue période, la batterie risque de ne plus pouvoir tolérer une charge.
- Pour garantir une longue durée de vie à la batterie, ne jamais entreposer le produit à des températures égales ou inférieures au point de congélation! Le gel endommage la batterie de façon permanente.
- Durée de fonctionnement : jusqu'à 40 minutes de temps de fonctionnement en continu.
- La durée de fonctionnement varie en fonction des conditions d'utilisation, du poids de l'utilisateur, de la température et du bon entretien.

Chargeur

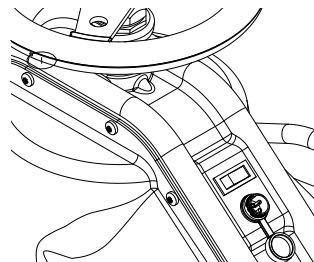
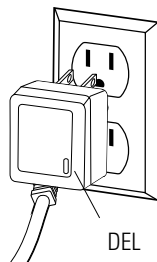
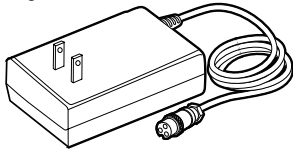

Remarque : S'assurer que l'interrupteur est en position **OFF** lorsque le produit n'est pas utilisé. Si l'interrupteur est laissé en position de marche pendant une longue période, la batterie risque de ne plus pouvoir tolérer une charge.

1 Brancher la fiche du chargeur dans la prise de courant murale. Le témoin sur le chargeur doit être vert.

Remarque : Si le témoin vert (DEL) ne s'allume pas, essayer une autre prise de courant.

2 Brancher le chargeur dans le port de chargeur sur le Crazy Cart. S'assurer que l'interrupteur est en position « **OFF** » (hors tension). Le témoin du chargeur doit passer au rouge pendant la charge. Le témoin passe au vert à nouveau une fois la charge terminée.

☐ Gonfler le pneu

Le pneu est gonflé au moment de la livraison au point de vente, mais il peut y avoir une diminution de la pression entre ce moment et celui de votre achat. **Toujours gonfler les pneus à la bonne pression avant la première utilisation.**

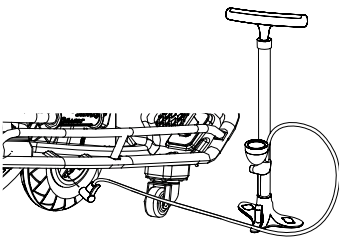

Remarque : Les pompes à air comprimé se trouvant dans les stations-service sont destinées au gonflage des pneus d'automobiles à fort volume. Si vous décidez d'utiliser de l'air comprimé pour gonfler le pneu du Crazy Cart, assurez-vous d'abord que le manomètre fonctionne, puis exercez de très légères pressions pour atteindre la pression de gonflage appropriée. Si vous surgonflez le pneu par inadvertance, évacuez la pression en excès immédiatement.

⚠ AVERTISSEMENT :

Utilisez UNIQUEMENT le chargeur recommandé. Les batteries doivent être chargées exclusivement en présence d'un adulte. Le chargeur n'est pas un jouet. Débrancher toujours le chargeur avant d'essuyer et de nettoyer le Crazy Cart un chiffon l humide.

Le chargeur fourni avec le Crazy Cart doit être régulièrement examiné pour vérifier si le câble, la prise, le boîtier et les autres pièces sont endommagés. Si un des composants est endommagé, le Crazy Cart ne doit pas être chargé tant qu'il n'a pas été réparé ou remplacé.

Les chargeurs sont équipés d'une protection de surcharge intégrée évitant une surcharge de la batterie.

Remarque : Il est normal que le chargeur chauffe pendant une utilisation normale et il ne faut pas s'en inquiéter. Si le chargeur ne devient pas chaud pendant une utilisation, ceci n'indique pas un mauvais fonctionnement.

Prise de courant – Vert
Prise de courant murale et véhicule -Rouge (en charge)
Prise de courant murale et véhicule - Vert (batterie chargée)

Remarque : Poursuivre la charge même si le témoin passe au vert en moins de 12 heures.

⚠ AVERTISSEMENT :

Ne pas surgonfler le pneu, car ceci risque d'endommager le pneu ou la roue.

LISTE DE VÉRIFICATION DE PRÉ-UTILISATION

☐ Pièces desserrées

Contrôlez et sécurisez tous les dispositifs de fixation avant chaque utilisation. Aucune vibration ou aucun son anormal ne doit provenir des pièces amovibles ou des composants coulés. Si vous avez des doutes, demandez à un mécanicien expérimenté de vérifier.

☐ Roues

Effectuez des dérapages uniquement dans de vastes espaces ouverts, exempts de trottoirs, de blocs de stationnement et d'autres obstacles. Si les roues heurtent une surface dure, elles peuvent être endommagées. Les roues ne sont pas couvertes par la garantie limitée.

☐ Cadre, fourche et volant

Contrôlez l'absence de fissures ou de ruptures de liaison. Bien que les cadres cassent rarement, il est possible qu'un conducteur agressif rentre dans une bordure de trottoir ou un mur, ce qui peut provoquer un endommagement, une torsion ou une cassure du cadre. Prenez l'habitude d'inspecter le Crazy Cart avant chaque utilisation.

☐ Équipement de sécurité

Toujours porter un équipement de protection adapté, comme un casque de sécurité homologué. Il est recommandé de porter des coudières et des genouillères. Portez toujours des chaussures (des chaussures à lacets avec des semelles caoutchouc) ; ne roulez jamais pieds nus ou en sandales, et assurez-vous que vos lacets restent noués et hors de la trajectoire des roues, du moteur et du système de transmission.

COMMENT CONDUIRE LE CRAZY CART

Avant de conduire ce nouveau produit excitant, prenez le temps d'apprendre comment il fonctionne et se déplace. Lancez-vous lentement. Par le biais de la pratique et de l'attention, familiarisez-vous, par vous-même avec ces trucs et conseils de conduite afin de rendre votre expérience la plus amusante possible, tout en gardant la maîtrise du Crazy Cart.

Ne placez jamais le commutateur de mise sous tension en position **ON**, avant de vous installer sur le siège conducteur du Crazy Cart. En vous installant de façon appropriée, avant de placer le commutateur de mise sous tension en position **ON**, vous ne risquez pas de perdre l'équilibre en appuyant sur la pédale de l'accélérateur pendant que vous montez (ou descendez du) dans le Crazy Cart. Placez, toujours, le commutateur de mise sous tension en position **OFF**, avant de descendre du Crazy Cart.

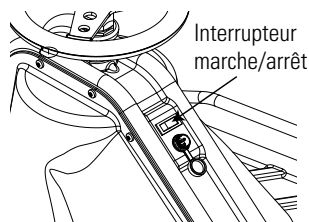

Caractéristiques techniques de commandes importantes :

Pédale d'accélérateur, volant de direction et barre de dérive

Le Crazy Cart permet d'effectuer des dérapages, des rotations et des virages de façon vraiment créative, telle qu'aucun go-kart ordinaire ne peut faire. Si vous avez utilisé un RipStik de Razor® ou un RipRider 360 de Razor®, pensez aux changements de direction rapides que les roues pivotantes permettent ou au kart Ground Force® Drifter™ de Razor, qui permet des dérapages de la partie arrière à pleine vitesse. Le Crazy Cart utilise ces mouvements et ajoute des possibilités de virages encore plus serrés grâce au moteur central rotatif et à la capacité de réglage de l'angle de roues pivotantes arrière. Ces caractéristiques du Crazy Cart peuvent rendre la conduite très amusante et il est important que chaque utilisateur fasse preuve de prudence et de bon sens lors de l'utilisation, comme pour tous les produits roulants.

La Pédale d'accélérateur

Le Crazy Cart est doté d'une pédale d'accélérateur qui commande la vitesse du kart. Cet accélérateur à vitesse variable vous permet de conduire le kart dans une plage de vitesse de 0 à 19 km/h, selon la pression appliquée sur la pédale. Cette capacité d'accélérer et de ralentir de façon dynamique est essentielle au dérapage contrôlé. Avant tout arrêt du véhicule, le conducteur doit lever complètement le pied de l'accélérateur de manière à ne plus y exercer de pression.

Volant

Le volant du Crazy Cart présente de nombreuses différences par rapport au volant d'une voiture ou d'un kart normal. L'élément le plus important à retenir sur le volant du Crazy Cart est que la flèche pointe la direction dans laquelle le kart se déplacera, peu importe l'orientation du reste du kart. Il suffit de pointer la flèche dans la direction où l'on souhaite aller (l'utilisation de la Barre de dérapage peut changer le comportement de l'arrière du Crazy Cart, comme il est décrit ci-dessous).

Le volant du Crazy Cart peut tourner à plus de 180° dans chaque direction. Le volant est doté d'une « butée » au bout

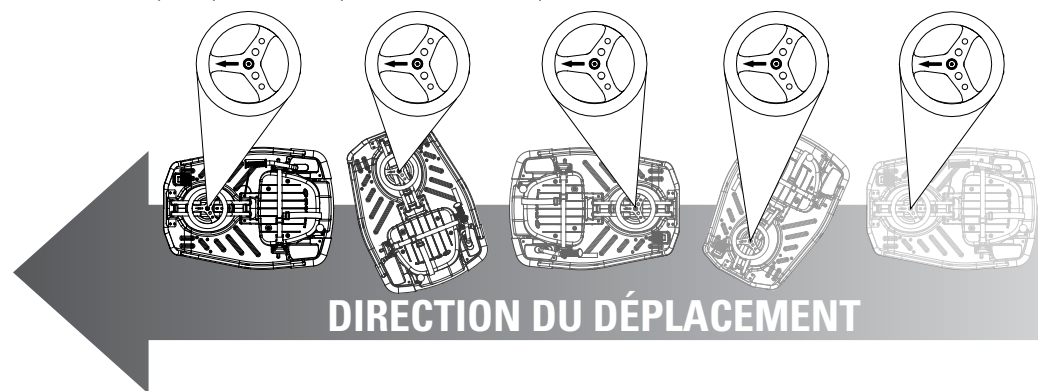

de sa limite de rotation; il ne peut pas faire de rotation complète, mais en tournant entièrement dans une direction ou l'autre, vous pouvez conduire le Crazy Cart à reculons. Le Crazy Cart peut également effectuer des cercles extrêmement serrés si le volant est tourné à 90° ou près de 90° (faire attention de ne pas perdre la maîtrise en risquant d'être étourdi pour avoir trop tourné).

La configuration de la direction du mécanisme d'entraînement et de direction intégré du Crazy Cart rappelle la conception de ce que certains nomment un « chariot d'épicerie ». Il n'y a aucune caractéristique d'autocorrection du carrossage ou du pivotement (le tube de direction est droit de façon à empêcher la roue de « s'aligner » par elle-même). Dans certaines situations, une telle direction peut osciller ou vibrer légèrement, ce qui est normal. Il s'agit normalement du résultat d'une manœuvre mal coordonnée ou mal réalisée. Si vous sentez une oscillation dans la direction, un changement de direction (contre-braquage) et/ou de vitesse peut vous aider à rétablir une conduite en douceur.

IMPORTANT: Toujours choisir une surface de conduite de niveau, lisse, sèche et entièrement exempte de circulation et d'obstacles. **NE CONDUISEZ PAS LE CRAZY CART AUTOUR DE VÉHICULES AUTOMOBILES !**

Conseil de conduite : Savoir quand enfoncer et quand relâcher la pédale d'accélérateur améliore votre capacité à réaliser des rotations, des dérapages et des figures en douceur. La meilleure manière de connaître les capacités du Crazy Cart consiste à tenter des manœuvres à vitesse modérée.

AVERTISSEMENT : Des rotations sur place d'une durée ou d'une vitesse excessive risquent de provoquer la perte de l'équilibre, celle de la maîtrise du véhicule voire son renversement. Le maintien des membres et de la tête du conducteur fermement positionnés au centre du Crazy Cart peut réduire les risques de renversement parce que les forces ergonomiques peuvent accroître le risque de renversement, si le corps penche vers l'extérieur et/ou si la vitesse de rotation sur place augmente de façon excessive. Retirez votre pied de la pédale de l'accélérateur, si la rotation sur place devient trop rapide pour la maîtriser; n'essayez pas d'accélérer à la sortie d'une telle rotation. Le Crazy Cart peut accélérer plus vite lorsqu'il est monté par des conducteurs plus légers, ce qui est une des raisons pour lesquelles l'âge minimum recommandé est de 9 ans. Soyez conscient de l'importance de la sécurité !

COMMENT CONDUIRE LE CRAZY CART

Barre de dérapage pour les roues pivotantes réglables

Les roues arrière du Crazy Cart sont montées sur des supports pivotants, comme les roues du RipStik. En changeant l'angle du support de ces roues, le Crazy Cart peut se déplacer dans la même direction que la roue d'entraînement ou permettre à l'arrière de « déraiper » en réponse aux forces de virage ou d'accélération. La barre de dérapage permet la sélection entre deux styles de conduite : le mode normal pour une conduite en ligne droite (abaissée ou par défaut) et le mode Crazy Cart pour le dérapage (barre de dérapage soulevée). Lorsque la barre est abaissée, le Crazy Cart se déplace en ligne avec la roue avant comme un véhicule normal. Lorsque la Barre est soulevée, elle change l'angle des roues pivotantes arrière et permet à l'arrière du kart de déraiper. Plus la barre est soulevée, plus le kart dérape facilement. Lorsque la barre est entièrement soulevée, les roues pivotantes sont en mode « Crazy Cart ». Le Crazy Cart est donc capable de tourner autour de lui-même en cercles et le diamètre des cercles tracés par le dérapage du kart dépend du degré de soulèvement de la barre de dérapage. Plus la Barre de dérapage a été soulevée, plus le cercle réalisé par le kart sera serré.

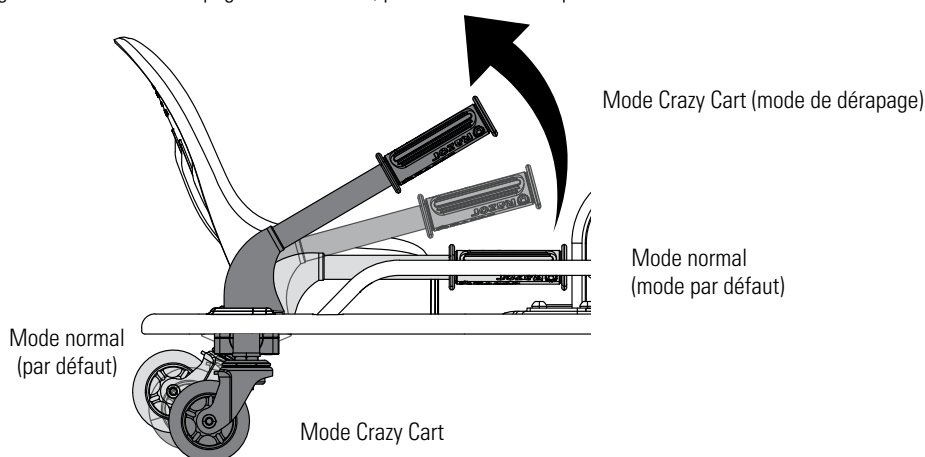

Conseil de conduite :

Lorsque le volant est tourné à 90°, le Crazy Cart se déplace en cercle en utilisant la roue pivotante arrière intérieure comme « pivot » si la Barre de dérapage est abaissée. Le kart tourne toutefois autour de son centre si la Barre de dérapage est entièrement soulevée.

En mode Crazy Cart, le cadre peut tourner dans toutes les directions, peu importe le sens du déplacement. En mode Crazy Cart, il est possible de rouler en ligne droite pendant que le cadre est orienté dans n'importe quelle direction, y compris s'il se déplace à reculons ou latéralement. La barre de dérapage doit être entièrement soulevée afin de se déplacer en marche arrière en conduisant le Crazy Cart.

Faire tourner, déraiper et arrêter le Crazy Cart

L'utilisation optimale du kart demande une coordination précise du volant, de la barre de dérapage et de la pédale de l'accélérateur. La majorité des rotations et des dérapages réalisables avec le Crazy Cart sont exécutés avec une commande précise de l'accélérateur. Savoir quand augmenter ou diminuer la puissance est essentiel pour enchaîner les figures en douceur. Une conduite en douceur augmente également le temps d'utilisation entre les charges. Aux premiers contacts avec le Crazy Cart, il est fortement recommandé que les utilisateurs actionnent l'accélérateur doucement et prennent le temps de se familiariser avec les différents effets de la Barre de dérapage et du volant à basse vitesse.

Le Crazy Cart ne dispose pas de frein séparé mais avec la pratique, il est facile à arrêter. Bien évidemment, il suffit de lever le pied de la pédale de l'accélérateur pour ralentir le kart grâce au frottement de la transmission. Pour arrêter immédiatement le Crazy Cart lorsqu'il est en marche avant, retirez le pied de l'accélérateur et tournez le volant à 90 degrés d'un côté ou de l'autre. Le fait de retirer le pied de l'accélérateur et de tourner le volant fait tourner ou déraiper le kart jusqu'à l'arrêt complet. En tournant le volant à 90° et en retirant le pied de la pédale, l'utilisateur peut arrêter immédiatement un mouvement vers l'avant au lieu de tourner en sens inverse. De cette façon, il est possible d'éviter les collisions et les obstacles sur la trajectoire du Crazy Cart.

Pour votre sécurité, prenez le temps de vous familiariser et d'être à l'aise avec les différentes combinaisons d'accélération, de direction et d'application de la Barre de dérapage pour apprendre comment ralentir et comment l'utilisation de la Barre de dérapage affecte l'arrêt à basse vitesse. S'exercer pour maîtriser ces compétences et assurer la sécurité maximale de l'utilisateur.

Ces exercices de base de maniement du volant de direction peuvent aider les conducteurs à se familiariser avec les capacités de leur Crazy Cart.

1. Tout d'abord, prenez un virage sous forme de cercle avec la barre de dérapage baissée.
2. Tracez les mêmes cercles, mais soulevez la barre de dérapage à des hauteurs diverses et observez la manière dont le châssis réagit afin de déraiper différemment en fonction de la hauteur de la barre et de la direction.
3. Entraînez-vous à arrêter le Crazy Cart en prenant un virage à 90° à gauche ou à droite - remarquez combien le virage du Crazy Cart est plus serré lorsque la barre de dérapage est soulevée.
4. Entraînez-vous restant fermement ancré au centre du véhicule lors de virages ou de rotations serrés.

⚠ AVERTISSEMENT : Reconnaître que ces caractéristiques de conduite spécialisées ont une incidence sur le fonctionnement du Crazy Cart et exigent une prudence et une attention particulière pour assurer des conditions et des méthodes de conduite sécuritaires. Lire et examiner les avertissements dans les pages 9 et 10 et faire preuve de prudence redoublée avec le Crazy Cart pour éviter la circulation, les obstacles et les environnements en pente descendante. Il ne s'agit pas d'une « auto tamponneuse » et il n'est pas conçu pour entrer en collision, effectuer des sauts ou rouler sur des surfaces qui ne sont pas dures, lisses, planes et sèches.

RÉPARATIONS ET ENTRETIEN

Placer le commutateur de mise sous tension en position «OFF» avant de commencer une intervention de réparation ou d'entretien :

- Lire les consignes
- Débrancher la prise du chargeur
- Tourner le commutateur de mise sous tension en position d'arrêt (off)
- Placer l'appareil en réparation en condition de sécurité
- Prendre des précautions particulières autour des parties exposées
- Contacter le service clientèle de Razor en cas de doute au sujet de toute intervention de réparation ou d'entretien

□ Remplacement de la roue avant et de la chaîne

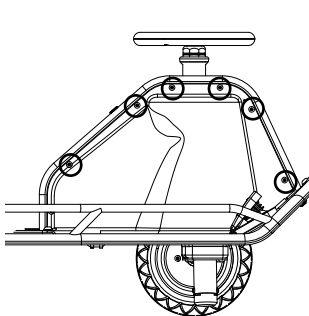

1 Utiliser un tournevis à tête cruciforme pour retirer les vis sur le côté droit du capot moteur (le côté de la pédale des gaz) et déposer le capot moteur.

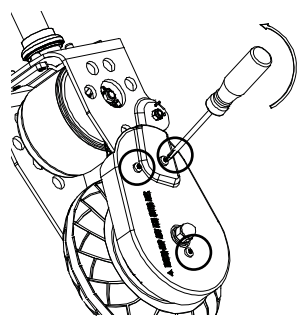

2 Utiliser un tournevis à tête cruciforme pour retirer les trois (3) vis du garde-chaîne et déposer le garde-chaîne.

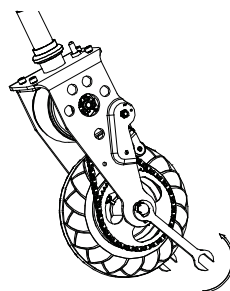

3 Utiliser deux clés 16 mm pour retirer les contre-écrous du boulon d'essieu avant et glisser le boulon d'essieu pour le sortir de la roue avant. Retirer soigneusement la chaîne du pignon de roue et déposer la roue de la fourche avant. En cas de remplacement de la chaîne, déposer également la chaîne de l'arbre du moteur. Pose de la roue et de la chaîne de rechange.

⚠ AVERTISSEMENT :

Si vous ne réglez et ne serrez pas correctement les vis, les écrous et les boulons qui bloquent les roues, vous risquez de perdre la maîtrise et de chuter.

Remarque : Étapes à suivre pour la quincaillerie de roue avant.

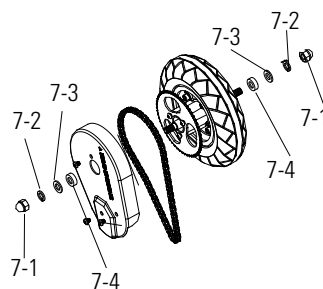

Côté droit (accélérateur)

- 7-1 Contre-écrou
- 7-2 Rondelle fendue
- 7-3 Rondelle plate

Fourche

- 7-4 Entretoise

Côté gauche

- 7-1 Contre-écrou
- 7-2 Rondelle fendue
- 7-3 Rondelle plate

Fourche

- 7-4 Entretoise

□ Remplacement des roues arrière/roues pivotantes arrière

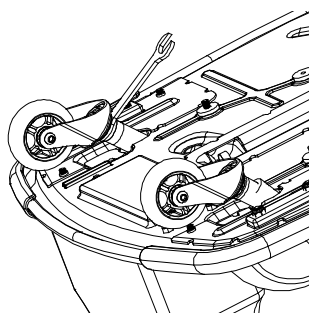

1 Renverser soigneusement le kart et utiliser une clé 24 mm pour desserrer l'écrou de la roue pivotante et déposer le pivot.

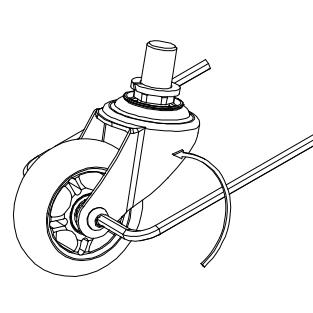

2 Utiliser deux clés hexagonales 5 mm pour desserrer le boulon d'assemblage et déposer la roue. Poser la roue dans le pivot de rechange. Poser le pivot de rechange sur le Crazy Cart et serrer fermement.

⚠ AVERTISSEMENT :

Si vous ne posez et ne serrez pas correctement les vis, les écrous et les boulons qui bloquent le volant et le siège, vous risquez de perdre la maîtrise et de chuter.

Remarque : Utiliser le kart uniquement dans de vastes espaces ouverts, exempts de trottoirs, de blocs de stationnement et d'autres obstacles. Si les roues heurtent une surface dure, elles peuvent être endommagées. Les roues ne sont pas couvertes par la garantie limitée.

RÉPARATIONS ET ENTRETIEN

☐ Utiliser le chargeur

- Ne jamais modifier le système électrique. Une modification peut entraîner un incendie. L'utilisation du mauvais type de batterie ou de chargeur peut provoquer une explosion.
- AVANT CHAQUE UTILISATION : Charger la batterie durant au moins 12 heures avant chaque utilisation et gonfler les pneus à la pression appropriée.
- Éteindre après chaque utilisation. Il pourrait être impossible de recharger la batterie si elle est allumée sans être utilisée.
- NE PAS entreposer à 0 °C ou moins ! Le gel endommagera la batterie de façon permanente.
- Le chargeur fourni avec la trottinette électrique doit être régulièrement examiné pour vérifier si le câble, la prise, le boîtier et les autres pièces sont endommagés. Si un des composants est endommagé, la trottinette ne doit pas être chargée tant que le chargeur n'a pas été réparé ou remplacé.
- Utiliser uniquement un chargeur recommandé par Razor.
- Le chargeur n'est pas un jouet. Le chargeur doit uniquement être utilisé par un adulte.
- Ne pas utiliser le chargeur près de matériaux inflammables ou d'une flamme nue.
- Débrancher le chargeur de la prise et de la trottinette lorsqu'il n'est pas utilisé.
- Ne pas dépasser le temps de charge.
- Toujours débrancher la trottinette du chargeur avant de l'essuyer ou de la nettoyer avec un linge humide.



CONTIENT DES BATTERIES PLOMB-ACIDE ÉTANCHES (SANS ENTRETIEN).
LES BATTERIES DOIVENT ÊTRE RECYCLÉES.

GARANTIE LIMITÉE

Garantie limitée:

Cette garantie limitée est la seule garantie couvrant ce produit. Il n'existe aucune autre garantie explicite ou tacite.

Le fabricant garantit que ce produit est exempt de défauts de fabrication pour une durée de 90 jours à compter de la date d'achat.

Cette garantie limitée s'éteindra si le produit est :

- utilisé autrement qu'à des fins de loisirs ou de transport ;
- modifié de quelque manière que ce soit ;
- loué.

ÉTATS-UNIS

Razor USA LLC
P.O. Box 3610
Cerritos, CA 90703
USA

+1 866 467 2967
Monday - Friday
8:00 AM - 5:00 PM Pacific Time

EUROPE

Razor USA (Europe)
Shannonweg 72-74
3197 LH Rotterdam
Netherlands

+44 (0) 120 267 2702

ASIE

Razor USA (Asia)
P.O. Box 3610
Cerritos, CA 90703
USA

+81 50 7579 6622
info@razor-asia.com

DISTRIBUÉ AU ROYAUME-UNI PAR:

Re:creation Limited
2 Meadows Business Park
Station Approach, Blackwater
Camberley, Surrey GU17 9AB
United Kingdom

+44 (0) 118 973 6222 *Tel*
+44 (0) 118 973 6220 *Fax*
sales@recreationltd.co.uk

DISTRIBUÉ EN AUSTRALIE PAR:

Funtastic Limited
Level 2, Tower 2, Chadstone Place
1341 Dandenong Road
Chadstone VIC 3148
Australia

+1 800 244 543